

HARDLIM

SVE OD LIMA KOD NAS IMA

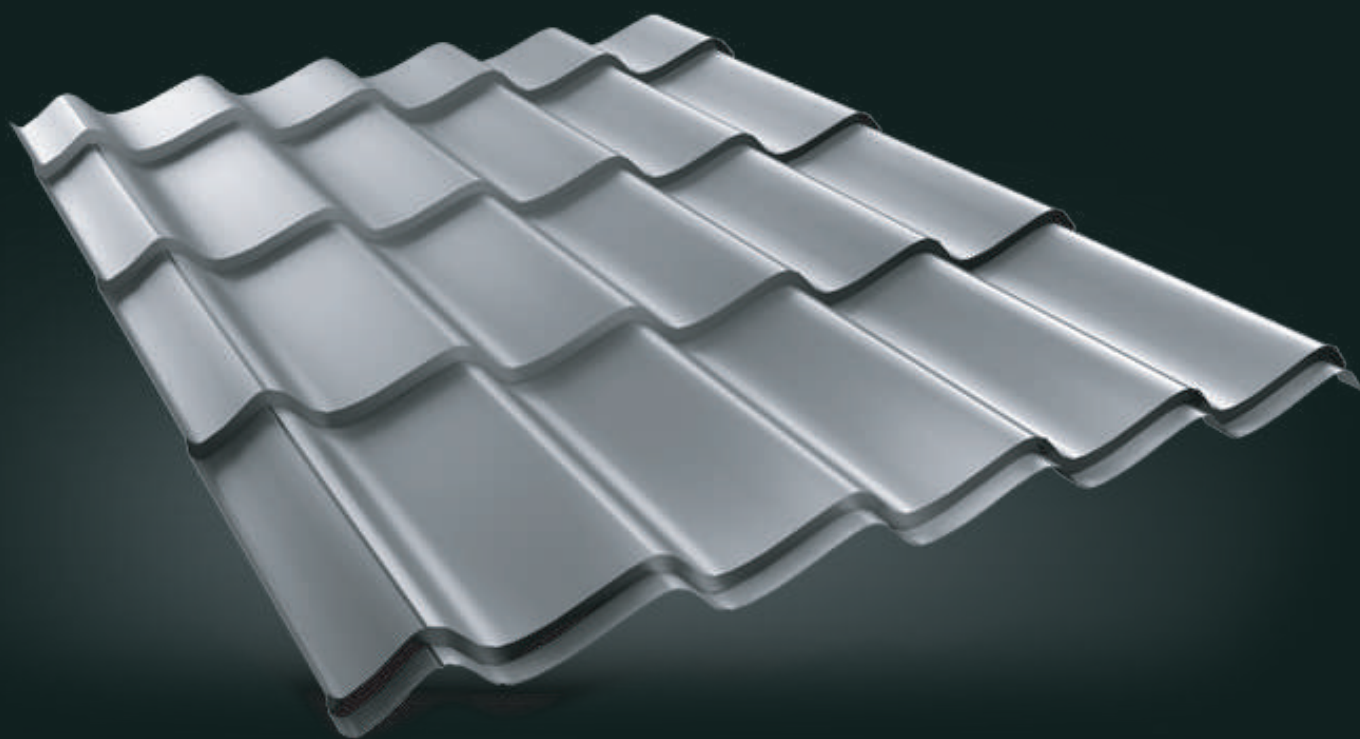

LIM IZ PRVE RUKE

Kompanija **RDLIM**

Kompanija Hardlim je osnovana 1991. godine. Svaki početak je težak, shodno tome uspeli smo da se izborimo sa tržištem i izgradimo zasluženno mesto u modernom građevinarstvu. Kompanija Hardlim je sastavni deo BLP group.

Zahvaljujući stalnom usponu kompanije, razvoju proizvodnih kapaciteta, usvajanju novih tehnologija i novih proizvoda Hardlim se svrstava u red najproduktivnijih građevinskih kompanija u Srbiji. Hardlim poseduje najsavremenije cnc mašine u oblasti građevinske limarije i crne metalurgije. Uspešne kompanije su napravljene na uspešnim proizvodima.

Stručan i obučeni kadar osposobljen je za izvođenje najzahtevnijih poslova u oblasti građevinske limarije i metalurgije. Proizvodni pogoni Hardlima opremljeni su najsavremenijim mašinama za kvalitetan rad, kako bi ponudila optimalna rešenja svojim klijentima u oblastima građevinarstva.

Primarna delatnost kompanije je proizvodnja krovnih i fasadnih limova, sečenje, savijanje i bušenje na najsavremenijim cnc mašinama. Primenom savremene tehnologije u proizvodnji Hardlim je razvio široki spektar proizvoda i brojne mogućnosti pri koncipiranju arhitektonskih rešenja. Proizvodi Hardlima imaju široku primenu i koriste se za pokrivanje i oblaganje građevinskih objekata raznih namena: stambenih i poslovnih objekata, hala, magacina, garaža, nadstrešnica...

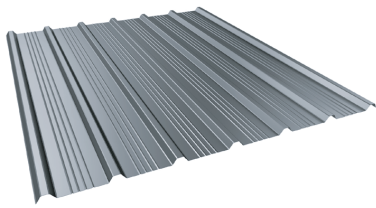

Tapezni limovi

Trapezni limovi su građevinski elementi proizvedeni deformacijom materijala na automatizovanoj liniji. Neizostavni su element savremenih krovnih i fasadnih konstrukcija. Trapezni limovi predstavljaju najveći deo našeg proizvodnog programa i mogu biti proizvedeni od čeličnih i aluminijumskih limova.

3

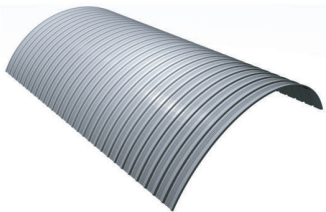

Lučno profilisani limovi

Lučno profilisani limovi prate liniju lučno konstruisanih nosača i obezbeđuju adekvatno tehničko rešenje takvih krovova. Mogu biti izrađeni u trapeznoj i sinusnoj verziji od aluminijuma ili čelika.

8

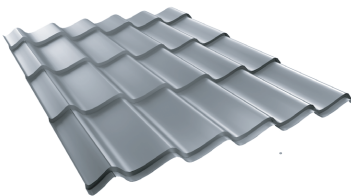

Limovi u obliku crepa

Limovi u obliku crepa kombinuju tradicionalni izgled glinenih crepova sa svim prednostima savremenih materijala. Mogu biti izrađeni od aluminijumskih i čeličnih limova u različitim dužinama

9



Olučni sistem

Olučni sistemi su idealna dopuna svakog krova koji je pokriven Pan krovnim elementima. Izrađuju se na automatizovanim linijama u dužinama od 4, 5 i 6 metara u promeru od Ø100 mm. Za smanjenje oštećenja prilikom ugradnje i manipulacije zadužena je UV stabilna zaštitna folija nalepljena na spoljnu stranu oluka. Uz oluke dostupni su i svi drugi prateći elementi olučnih sistema i krovova

11

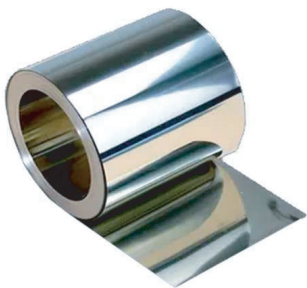

Ravni limovi

U svom asortimanu nudimo širok spektar aluminijumskih, plastificiranih i pocinkovanih limova. Debljine plastificiranih limova od 0.4 do 0.6 mm različitih legura. U ponudi imamo i limove za gazišta od 1,0 do 5,0 mm. Debljine pocinkovanih limova od 0.3 do 5mm. Sve limove možemo isporučiti u rolnama željene dužine i širine, tablama određenih dimenzija i sa ili bez zaštitne folije.

14



Montažne garaže

Montažne garaže prilagođene potrebama i zahtevima kupaca. Montažno-demontažne garaže od pocinkovanog i plastificiranog lima. U boji po želji kupca. Svih veličina. Za sve namene. Konstrukcija od profilnih cevi, obloga od trapeznog lima.

15

U fokusu naše proizvodnje nalazi se široka ponuda profilisanih limova. Prepoznatljivim i jedinstvenim na tržištu nas čine trapezno i sinusno profilisani limovi, limovi u obliku crepa, falcovani samouklapajući i lučno profilisani limovi.

Osnovne karakteristike profilisanih limova su otpornost na udarce najvećeg grada i pritiska leda u toku jakih zima, otpornost na zemljotrese, jer su do sedam puta lakši od klasičnih keramičkih i betonskih crepova. Kompaktne ploče i sistem pričvršćivanja omogućava veliku otpornost na jake udare vetra, a čelična osnova i nezapaljivi zaštitni slojevi lima ne potpomažu širenje vatre na krovu.

Svi naši proizvodi ispunjavaju visoke zahteve standarda ISO 9001:2008 i kriterijume postavljene EU standardom EN14782 za proizvode od lima, čime smo postali prva srpska firma u svojoj oblasti poslovanja koja je dobila CE znak za bezbednost upotrebe profilisanih limova.



T2

T2 je sitno profilisan lim koji svojim blago istaknutim rebrima doprinosi većoj estetskoj vrednosti obloženih površina u odnosu na ravan lim. Najviše se koristi za oblaganje strukturnih elemenata fasada i enterijera.

Ovaj proizvod se može izraditi od pocinkovanog i aluminijumskog lima.

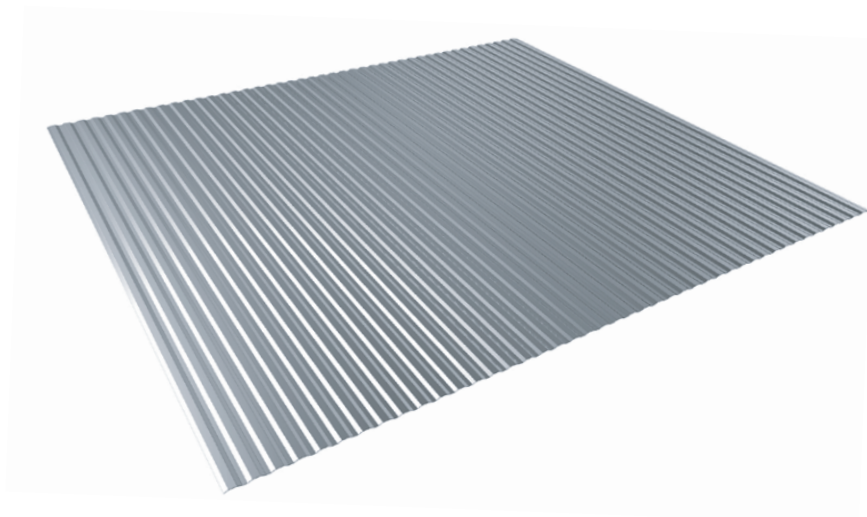

Na proizvod se može postaviti antikondenz filc



Proizvod može biti perforiran



Proizvod može biti izrađen od transparentnog polikarbonata

POPREČNI PRESEK

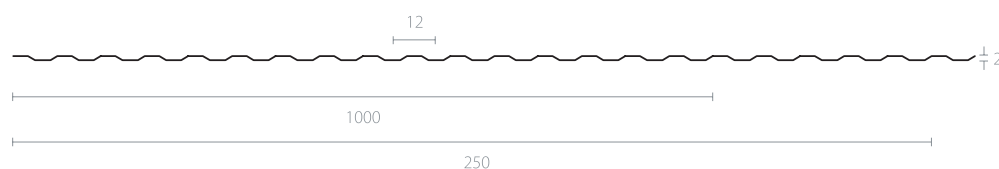

T2

Dužina	Neograničena
Primena	Fasadni lim
Minimalni nagib	20° / 36,4%
Debljina materijala	0,4 - 0,6 mm
Pokrivna moć	1200mm



FASADNO PROFILISANJE
PRIMER HORIZONTALNEMONTAŽE

FASADNO PROFILISANJE
PRIMER VERTIKALNEMONTAŽE

T 12/100

Kada za objekat nije potrebna velika nosivost, ovaj profilisani lim sa pristojnom krutošću profila, ima višestruku namenu za fasadna i bočna oblaganja. Postoji mogućnost lučnog savijanja. Izrađuje se od pocinkovanog i plastificiranog lima. Kao i druge rolovane limove, i ovaj profil odlikuje laka i brza montaža, dugotrajnost, kao i veliki broj boja u kome se može izraditi. Jedna od prednosti rolovanoga lima je i to što je lako naći boju koja će se uklopiti u postojeće arhitektonsko rešenje objekta koji se gradi.

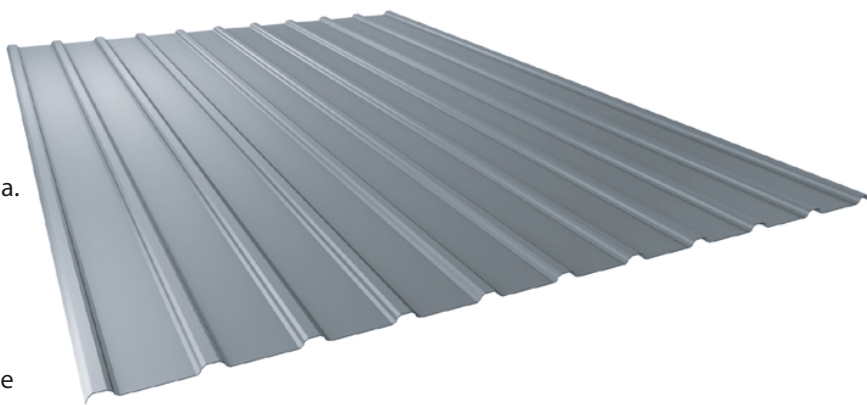

Na proizvod se može postaviti antikondenz filc



Proizvod može biti perforiran



Proizvod može biti izrađen od transparentnog polikarbonata

POPREČNI PRESEK

KROVNO PROFILISANJE

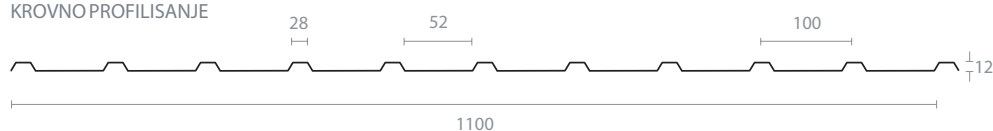

FASADNO PROFILISANJE

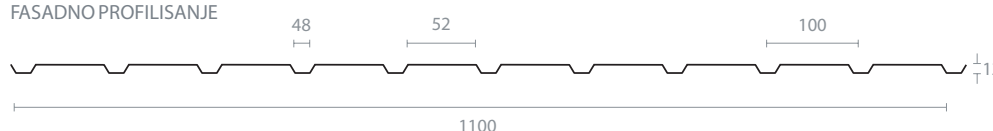

T 12/100

Dužina	Neograničena
Primena	Krovni pokrivač i limena fasada
Minimalni nagib	20° / 36,4%
Debljina materijala	0,4 - 0,6 mm



KROVNO PROFILISANJE
PRIMER MONTAŽE

FASADNO PROFILISANJE
PRIMER HORIZONTALNEMONTAŽE

FASADNO PROFILISANJE
PRIMER VERTIKALNEMONTAŽE

T 18/150

T 18 PLUS je pravi balans između krovnih i fasadnih limova. Statičke karakteristike omogućavaju pokrivanje strmih krovova, kao i onih sa malim nagibom (1,5 – 2,5%). Njegova namena može biti dvostruka. Koristi se kao pokrivni lim za objektima gde nije potrebna velika nosivost i kao fasadni lim možemo reći da je nezaobilzni partner u gradnji. Izrađuje se od plastificiranog i pocinkovanog lima. Pravi spoj ekonomičnosti i efikasnosti.

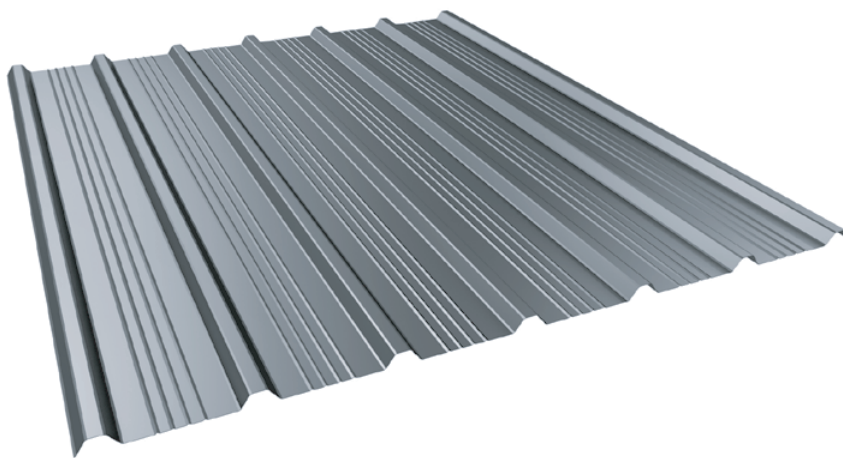

Na proizvod se može postaviti antikondenz filc



Proizvod se može savijati lučno



Proizvod može biti izrađen od transparentnog polikarbonata



Proizvod može biti perforiran

POPREČNI PRESEK

KROVNO PROFILISANJE

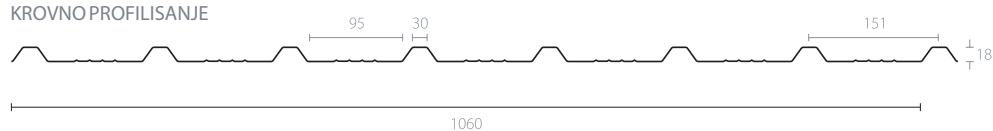

FASADNO PROFILISANJE

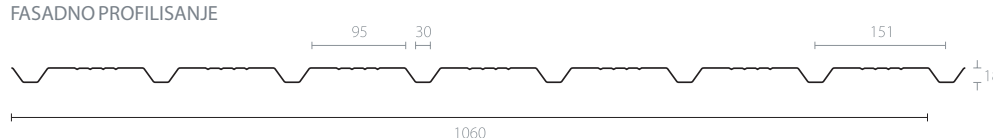

T 18/150

Dužina	Neograničena
Primena	Krovni pokrivač i limena fasada
Minimalni nagib	20° / 36,4%
Debljina materijala	0,4 - 0,6 mm
Pokrivna moć	1070mm



KROVNO PROFILISANJE
PRIMER MONTAŽE



FASADNO PROFILISANJE
PRIMER HORIZONTALNE MONTAŽE



FASADNO PROFILISANJE
PRIMER VERTIKALNE MONTAŽE

T 35/190

T 35 STRONG je naslednik T 40 STRONG PLUS-a. Ojačan trapez je nešto što krasi ovu limenu pokrivku i stavlja je u red najproduktivnijih pokrivača na tržištu. Statičke karakteristike omogućavaju pokrivanje strmih krovova, kao i onih sa malim nagibom (1,5 – 2,5%) i velikim rasponom između nosača. Izrađuje se od pocinkovanog i plastificiranog lima. Dobili smo dodatnu zvučnu i toplotnu izolaciju lepljenjem kondenzne folije u toku profilacije, koja ujedno efikasno rešava problem kondenzacije vode.

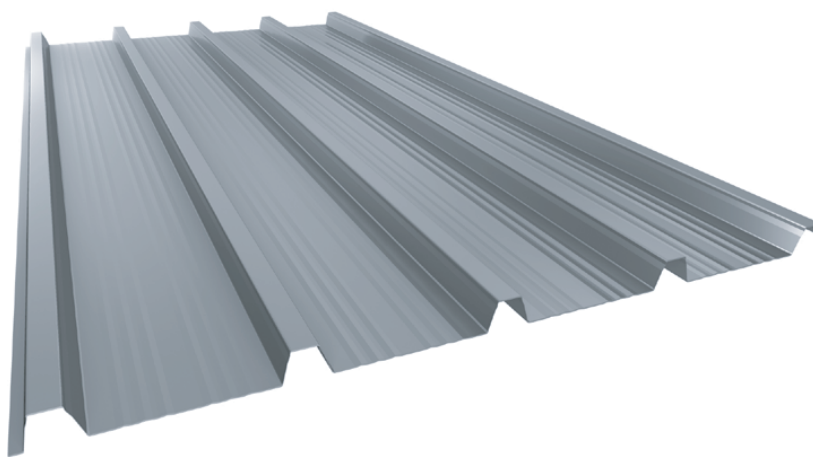

Na proizvod se može postaviti antikondenz filc



Proizvod se može savijati lučno



Proizvod može biti izrađen od transparentnog polikarbonata



Proizvod može biti perforiran

POPREČNI PRESEK

KROVNO PROFILISANJE

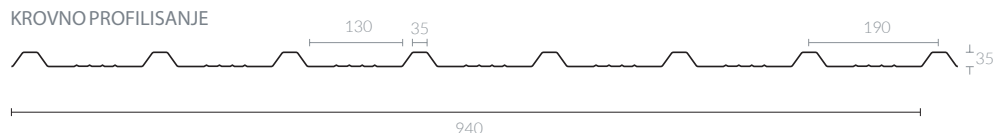

FASADNO PROFILISANJE

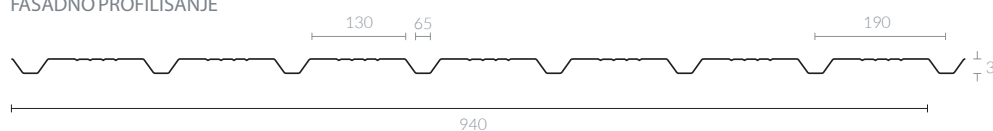

T 35/190

Dužina	Neograničena
Primena	Krovni pokrivač i limena fasada
Minimalni nagib	6° / 10,5%
Debljina materijala	0,4 - 0,6 mm
Pokrivna moć	940mm



KROVNO PROFILISANJE
PRIMER MONTAŽE

FASADNO PROFILISANJE
PRIMER HORIZONTALNEMONTAŽE

FASADNO PROFILISANJE
PRIMER VERTIKALNEMONTAŽE

T 40/250

HARDLIM je patentirao ovu vrstu trapezno profilisanoga rolovanog lima. Razlikuje se od drugih trapeznih limova, jer ima ojačani trapezni profil, sa čim je dobio nosivost za 25% veću. Statičke karakteristike omogućavaju pokrivanje strmih krovova, kao i onih sa malim nagibom (1,5 – 2,5%) i velikim rasponom između nosača. Moguće ga je postaviti na betonskoj, čeličnoj ili drvenoj podkonstrukciji. Postoji mogućnost i l učnog savijanja.

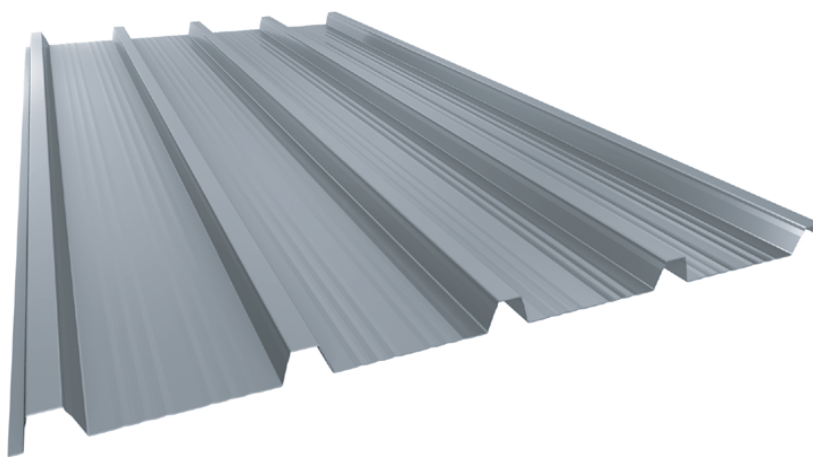

Na proizvod se može postaviti antikondenz filc



Proizvod se može savijati lučno



Proizvod može biti izrađen od transparentnog polikarbonata



Proizvod može biti perforiran

POPREČNI PRESEK

KROVNO PROFILISANJE

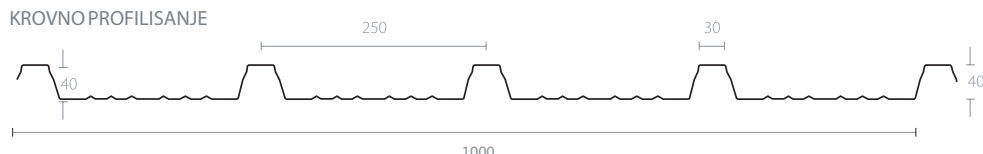

FASADNO PROFILISANJE

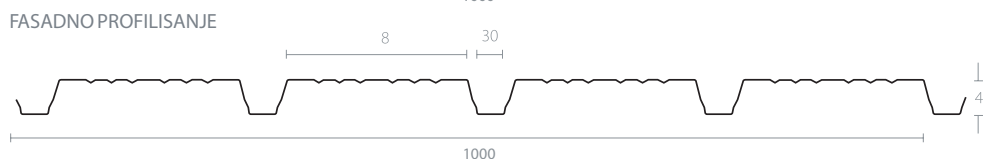

T 40/250

Dužina	Neograničena
Primena	Krovni pokrivač i limena fasada
Minimalni nagib	6° / 10,5%
Debljina materijala	0,4 - 0,6 mm
Pokrivna moć	1000mm



KROVNO PROFILISANJE
PRIMER MONTAŽE

FASADNO PROFILISANJE
PRIMER HORIZONTALNEMONTAŽE

FASADNO PROFILISANJE
PRIMER VERTIKALNEMONTAŽE

LT18

Novi tipovi objekata Balon Hale pojavile su se intezivno poslednjih godina, na našem tržištu. Balon Hale imaju veliku primenu u svim segmentima moderne industrije. Brzo projektovanje i montaža, ekonomičnost gradnje u odnosu na druge tipove gradnje su glavne prednosti balon hala. Pokrivanje i zatvaranje konstrukcija balon hala radi se trapezastim plastificiranim limom, raznih boja, i sendvič panelima različitih debljina i boja. Pokrivanje balon hala lučnim limom izvodi se u proizvodnim halama prema projektu krova, što ubrzava postavljanje i smanjuje mogućnost grešaka.



Na proizvod se može postaviti antikondenz filc

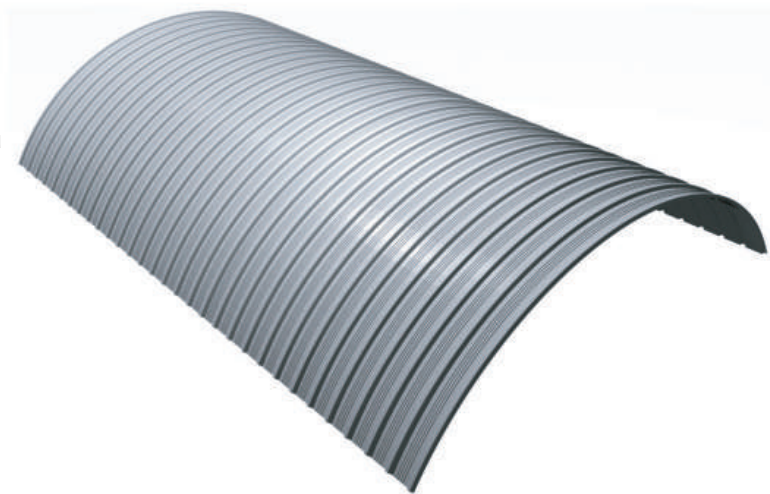

POPREČNI PRESEK

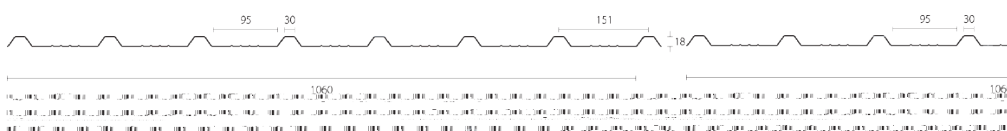

LT18

Dužina	1 - 9 m
Primena	Formiranje silosa i balon krovova
Minimalni radijus	do 3 metra
Debljina materijala	0,5- 1,00 mm



PRIMER MONTAŽE

PRIMER FORMIRANJA SILOSA

C25/350

Ukoliko krov renovirate u većini slučajeva stari krov nije potrebno skidati. Zahvaljujući kvalitetnom materijalu od koga je napravljena i odličnoj zaštiti crep ploče imaju dug vek trajanja. Limene crep ploče Visokokvalitetne HARDLIM limene crep ploče svojim estetskim izgledom daju oblik tradicionalnog krova. Odličan su izbor za pokrivanje montažnih objekata, vikendica ili stambenih i poslovnih objekata. Crep ploče ne zahtevaju nikakvo održavanje, vek trajanja im je dug.

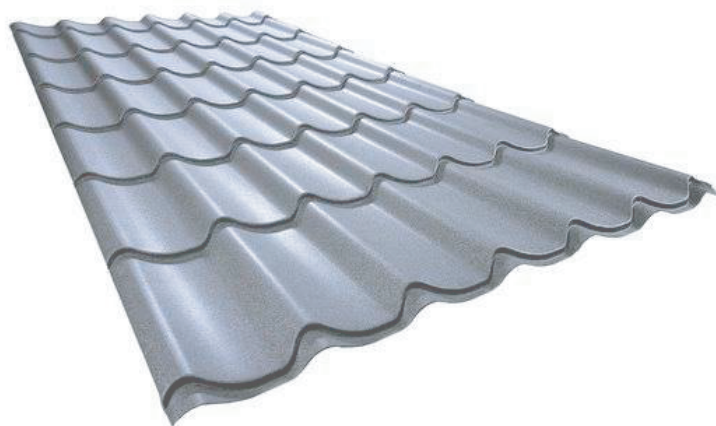

Na proizvod se može postaviti antikondenz filc

POPREČNI PRESEK

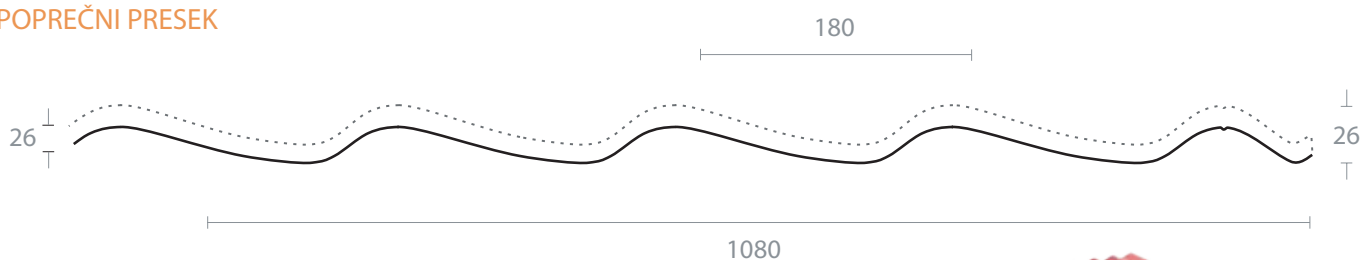

C25/350

Dužina	Neograničena
Razmak letvi	350 mm
Minimalni nagib	14° / 25%
Debljina čelika	0,5 - 0,6 mm
Debljina aluminijuma	0,6 - 0,8 mm

Tabela težine

Debljina lima	Težina po kg/m ²	
0,5	4,70	x
0,6	5,66	1,91
0,7	x	2,22
0,8	x	2,55

■ Pocinkovani lim ■ Aluminijumski lim



PRIMER MONTAŽE



Antikondenz FILC

Ukoliko krov pokrivamo jednostrukim limom sa donje strane lima usled temperaturnih razlika pojavljuje se kondenz. Da bi neutralisali pojavu kondenzanta koja nastaje usled promene temperature tj. temperaturnih razlika na lim se u procesu proizvodnje nanosi antikondenzni filc. U antikondenzni filc skuplja se kondenz koji prirodnom ventilacijom isparava. Antikondenzni filc ima primenu i kod različitih tipova nadstrešnica. Filc je napravljen od samolepljivog materijala, sadrži veliki broj vlakana međusobno isprepletanih. Namena antikondenznog filca je da reguliše vlagu koja se pojavljuje zbog kondenza na hladnom limu.

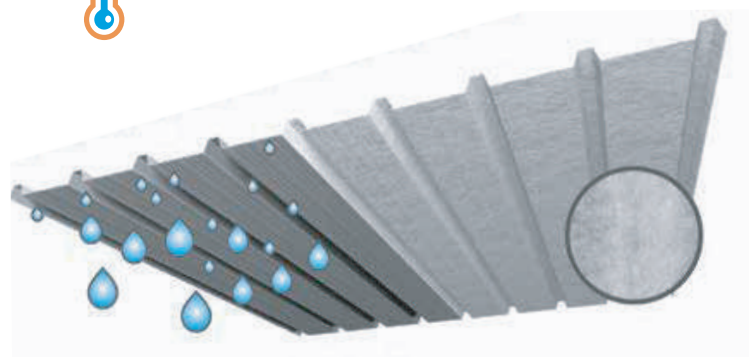

Primena Dr!pstop antikondenz filca

Model	Dr!pstop	Model	Dr!pstop
T2	✘	LT18	☑
T18	☑	LT35	☑
T35	☑	LT40	☑
T40	☑	C25	☑

Izgled profila sa antikondenz filcom

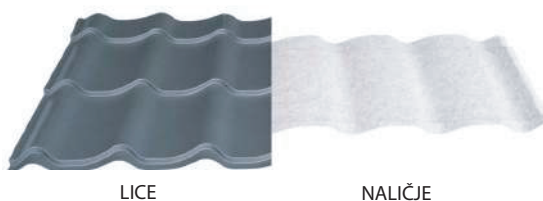

Proces ventilacije

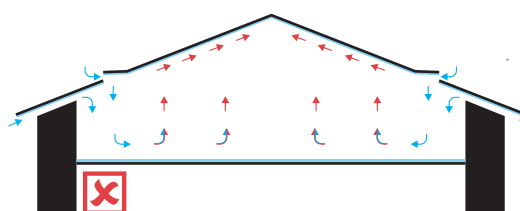
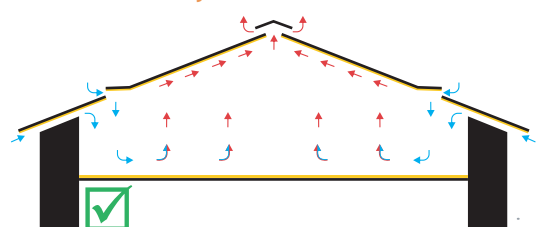

Olučni sistemi

Olući se proizvode kao deo kompletnog sistema, formiranje i savijanje na objektu nije potrebno, čime se vreme montaže skraćuje. Delovi oluka se međusobno uklapaju bez specijalnih alata. Zahvaljujući dobro osmišljenom sistemu dodataka montaža se vrši bez zaptivnih materijala i lepila.

Elementi olučnog sistema

- 1 - Horizontalni oluk
- 2 - Držač za horizontalni oluk
- 3 - Vinkla (ugaonik)
- 4 - Kazančić (slivnik)
- 5 - Koleno
- 6 - Držač vertikalnog oluka
- 7 - Vertikalni oluk
- 8 - Zatvarač / čelo

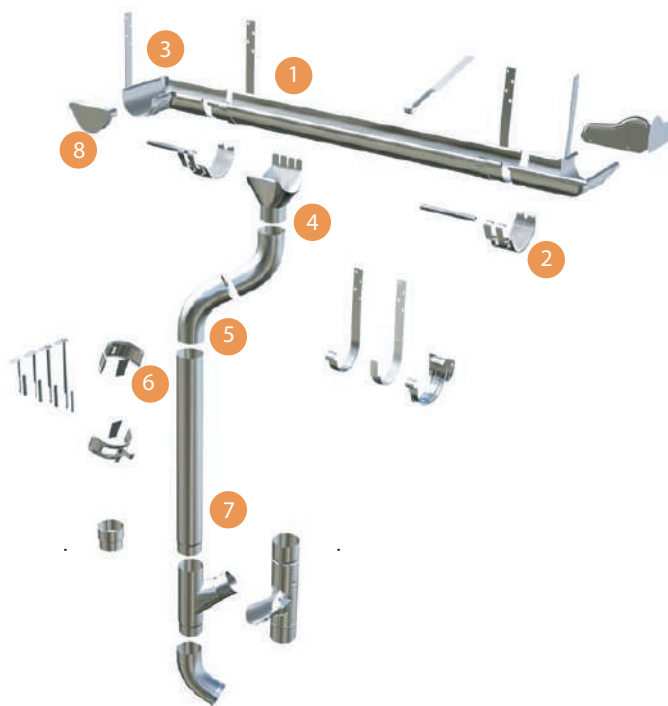

Mreža protiv lišća

Zaštitna mreža za oluke ne dozvoljava lišću da upada u oluke i da ih zapušava. Mreža se postavlja na oluk pomoću kopči koji su sastavni deo pakovanja.

Prednosti su:

- lako postavljanje
 - lišće koji padne ma mrežu se osuši i putem vetra bude oduvano
- imamo u dve vrste:
- mrežu sa držačima gde pomoću držača se stavlja na oluk,
 - mrežu spirala koja se ubacuje o oluk i modifikuje širinu zavisno od širine oluka.



Ptičar - zaštita od ptica

Jedan od najvećih problema objekata u gradskim sredinama sad može biti rešen.

Sprečite sletanje i zadržavanje ptica na prozorskim simsovima, zidićima, olucima i na taj način sprečite prljanje fasada i krovova.



Opšivke i dodaci za krovove

Postoje mnoge vrste opšivnih limova, koji su zajedno sa krovnim pokrovom potrebni da bi se adekvatno zaštitio objekat.

Proizvodimo ih u bojama i vrstama koje prate kompletnu građevinsku limariju. Izrađujemo ih prema porudžbi u potrebnoj širini, tehničkim zahtevima i dužini lima prema Vašim merama.

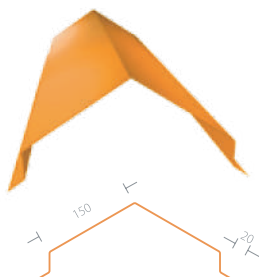

SLEMENJAK

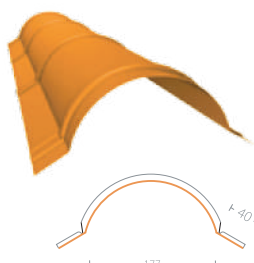

SLEMENJAK- OBLI

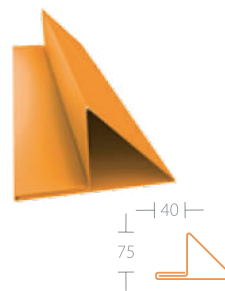

SNEGOBRAN

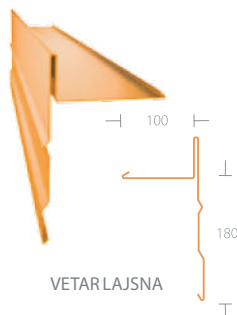

VETARLAJSNA

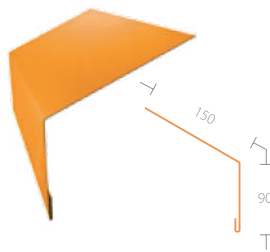

OKAPNICA

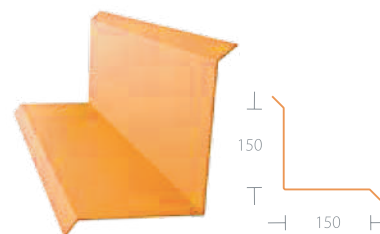

OPŠIVKAZIDA



SNEGOBRANZA C15/C40



KALOTA/JAHAČ

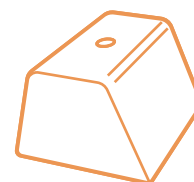

PVC DISTANCER



Ravni limovi

U svom asortimanu nudimo širok spektar aluminijumskih, plastificiranih i pocinkovanih limova. Debljine plastificiranih limova od 0.4 do 0.6 mm različitih legura. U ponudi imamo i limove za gazišta od 1,0 do 5,0 mm. Debljine pocinkovanih limova od 0.3 do 5mm. Sve limove možemo isporučiti u rolnama željene dužine i širine, tablama određenih dimenzija i sa ili bez zaštitne folij

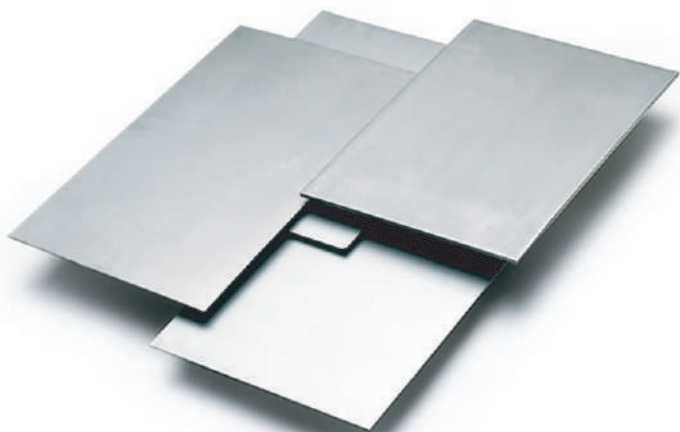
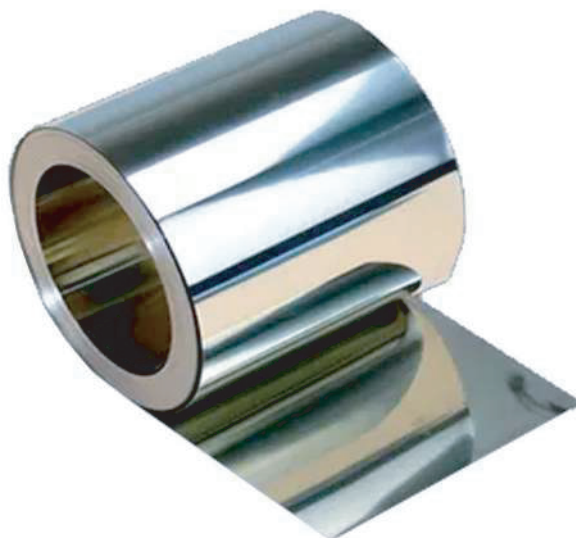

Montažne garaže

BRZA I LAKA MONTAŽA, PRECIZNA IZRADA

Montažne garaže prilagođene potrebama i zahtevima kupaca. Montažno-demontažne garaže od pocinkovanog i plastificiranog lima. U boji po želji kupca. Svih veličina. Za sve namene. Konstrukcija od profilnih cevi, obloga od trapeznog lima. HARDLIM – Proizvodnja i montaža metalnih i čelinih konstrukcija – Montažne garaže. Montažne garaže izrađene od četvrtastih profila, obložene rebrastim pocinkovano-plastificiranim limom u boji. Profili konstrukcije za garažu su zaštićeni antikorozivnim premazom. Montiranje garaže na sve vrste podloge. Stranice garaže su spojene pomoću šrafova. Garaža je montažno demontažnog tipa i ukoliko se ukaže potreba garažu je moguće demontirati i prebaciti na drugo mesto. Montažne garaže pogodne za potrebe garažiranja automobila, motocikala, poljoprivrednih mašina, skutera kao i za drugu namenu. Zaštitite svoj automobil od vremenskih nepogoda. Montažna garaža vam može poslužiti osim za garažiranje auta i kao dodatni prostor za odlaganje stvari i li kao radionica.



Montažne garaže od plastificiranog lima

PROFESIONALNOST, KVALITET, POVOLJNE CENE



Montažne garaže HARDLIM Montažne garaže po Vašoj želji i nacrtu. U ponudi HARDLIM-a su Montažne garaže izrađene od pocinkovanog – plastificiranog lima sa izolacijom od kondeza i toplote. Sloj antikondez filca postavljenog ispod krova sprečiće kondezovanje pare i garaža će biti uvek suva. Jednostran ili dvostran krov pokriven krovnom limom u obliku crepa zadovoljiće i estetsku stranu. Veličina i izgled montažne garaže može se prilagoditi potrebama kupaca. Čelične konstrukcije već duži niz godina imaju veliku primenu kod gradnje garaža, hala, magacina, hangara i objekata različitih namena. Primaran su izbor za sve vrste industrijskih objekata, velikih trgovačkih centrara, izložbenih i poslovnih prostora. Zbog brze montaže i niže cene gradnje nameću se kao primaran izbor za gradnju. HARDLIM se već duži niz godina uspešno bavi montažom krovnih i fasadnih limova i građevinske glanterije. Iskustvo zaposlenih su garancija kvaliteta naših proizvoda i usluga. Osim montažnih garaža HARDLIM se bavi izradom čeličnih konstrukcija široke namene, proizvodnjom metalnih i čeličnih konstrukcija i delova za proizvodne hale, za industrijske objekte, sportske dvorane, skladišta, nadstrešnice. Kvalitet izrade i dugogodišnje iskustvo su garancija naših proizvoda i usluga. Najpovoljnije montažne garaže.

Građevinski i industrijski kontejneri

Proizvodnja svih vrsta građevinskih i industrijski kontejnera prema Vašim idejnim projektima i tehničkim zahtevima

Građevinski i industrijski kontejneri pronalaze svoju primenu u građevinarstvu kao dobro rešenje za privremeni smeštaj radnika na gradilištu . Namene za koje se koriste su raznolike (stambeni, kancelarijski, sanitarni, skladišni...). Pojedinačni elementi kontejnera kao što su izolacija, vrsta stolarije, tip panela, spoljašnji izgled, fasada mogu se izraditi po želji kupca. Mogućnosti su neograničene!



Specijalni kontejneri



Specijalni kontejneri se proizvode prema zahtevima kupaca, te specifičnostima lokacije na koju se isporučuju. Do sada smo isporučili veliki broj specijalnih kontejnerskih jedinica i objekata.

Stranice za traktorske i kamionske prikolice

Proizvodimo sve vrste stranica za traktorske i kamionske prikolice, po želji i meri kupca. Stranice pravimo od lima debljine 2 mm.



Kvalitet materijala

Svi materijali koje Hardlim koristi u proizvodnji poseduju jedinstven atest o kvalitetu i tehničkim karakteristikama koji garantuje poreklo, fizičke i hemijske osobine lima.

Na taj način kupcima se garantuje da proizvod koji je isporučen po svojim svojstvima se ne razlikuje od poručenog proizvoda, obezbeđujući ujedno potpuno uvid u sve karakteristike materijala. Trajno opredeljenje Pan Komercia je kontinuirana i pouzdana nabavka materijala isključivo od proverenih, odabranih dobavljača.

Osim materijala, naši profilisani limovi poseduju jedinstvene ateste odnosno potvrde izdate od ovlašćenog instituta za materijale i konstrukcije Građevinskog fakulteta u Beogradu gde su eksperimentalno i proračunski testirani. Takođe, materijali koji se koriste za izradu profilisanih limova su testirani u laboratorijama Tehnološko-Metalurškog fakulteta u Beogradu. Ovi elaborati potvrđuju nosivost svakog od testiranih profilisanih limova, što pruža dodatnu sigurnost pri projektovanju i ugradnji. Treba napomenuti da Pan Komerc, za sada, jedini poseduje ovakve ateste u Srbiji.

Za proizvodnju profilisanih limova Hardlim isključivo koristi limove koje isporučuje najveći svetski proizvođač čelika Arcelor-Mittal. Sigurni u svog dobavljača, na ovaj način obezbeđujemo kontinuiran kvalitet svojih proizvoda bez oscilacija u karakteristikama lima.

Naši partneri



900

PLANIRANI PROJEKTI



6900

ZAVRŠENI PROJEKTI



67





BROJ ZAPOSLENIH



3

NAŠE LOKACIJE

Struktura materijala

-  Poliesterska boja 20 μ
-  Osnovna boja (prajmer) 7 μ
-  Cink 140 gr/m²
-  Čelik DX51 (0,5mm)

* Vrednosti se mogu menjati po zahtevu

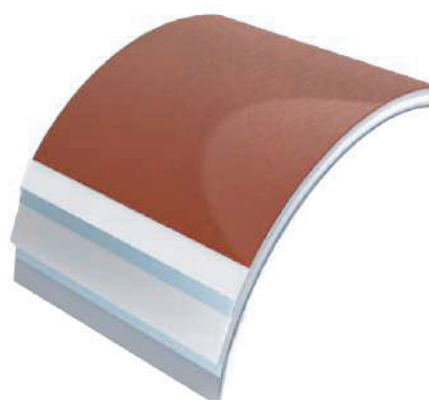

Ton karta standardnih boja

ORGANSKE POLIESTERSKE BOJE - GLATKA STRUKTURA

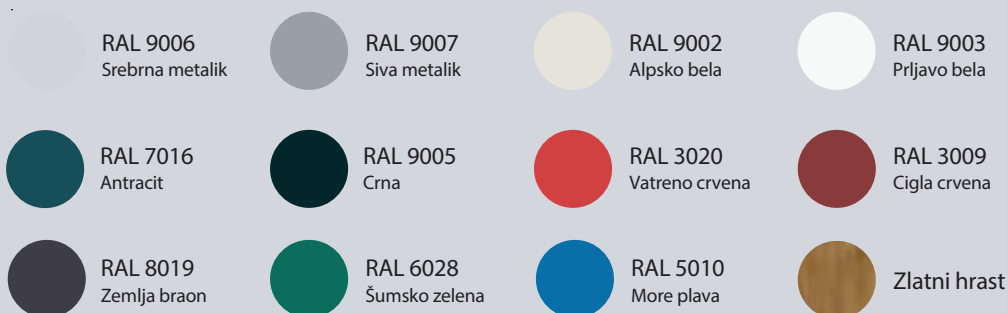

ORGANSKE POLIESTERSKE BOJE - MAT HRAPAVA STRUKTURA



Usluge

Pored velikog asortimana proizvoda, uz posedovanje najnovije tehnologije, Hardlim vrši i prateće usluge koje zaokružuju kompletnu ponudu elemenata od lima.

SEČENJE - Aluminijumski limovi debljine do 4 mm i pocinkovani debljine do 2 mm se mogu poprečno seći u maksimalnoj širini do 1,5 m i neograničenoj dužini.

SLITOVANJE - Uzdužno sečenje (slitovanje) aluminijumskih limova se može vršiti na tablama debljine do 2 mm, a kod pocinkovanih debljine do 1,5 mm. Maksimalna ulazna širina je 1.250 mm, minimalna širina sečenja 80 mm sa preciznošću od 0,5 mm.

SAVIJANJE - Na našim modernim savijačicama možemo savijati aluminijumske limove debljine do 2 mm, a pocinkovane u debljini do 1,5 mm, odnosno do 8,2 m dužine.

TRANSPORT I UGRADNJA - Vozilima ili naših partnera možemo isporučivati sav materijal na gradilišta širom Srbije. Takođe, našiiskusni timovi montažera mogu ugrađivati limove kupljene kod nas dajući garanciju na izvedene radove u trajanju do 2 godine.

Naše reference

Duga je lista preduzeća sa kojima saradjujemo. Tokom svih ovih godina stekli smo puno klijenata. Navešćemo samo neke od naših dugogodišnjih saradnika:

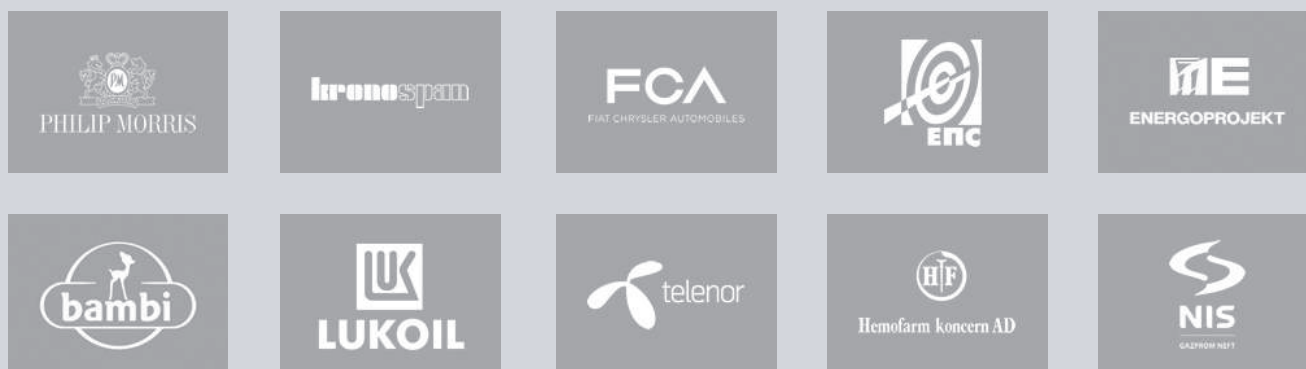

Pored proizvoda koje sadrži ovaj katalog upoznajte se i sa ostalim proizvodima iz asortimana kompanije HARDLIM na našem vebasjtu www.hardlim.rs

Hardlim

SVE OD LIMA KOD NAS IMA



Kragujevac

Industrijska bb 34000
Kragujevac
kg@hardlim.rs
034/333-133

Beograd

Mihaila Petrovića 55 11211
Beograd
bg@hardlim.rs
011/332-3883

Novi Sad

Kosančić Ivana 19 21101
Novi Sad
hardlim@outlook.com
060/61-66-408

www.hardlim.rs